

REMUEUR DOUBLE-CAGES

CM_P

APPAREIL DOUBLE-CAGES POUR CAISSES DE REMUAGE 504 BOUTEILLES

⇒ Spécificités du remueur DOUBLE-CAGES DCV :

Appareil de remuage automatique,
Cages pour caisses MONOBLOC et TSR®,
Appareil équipé de cages à porte, cages automatiques ou cages ouvertes,
Chargement et déchargement de l'appareil par gerbeur ou chariot élévateur.

⇒ Caractéristiques Techniques :

<u>Capacité</u>	1 008 bouteilles / cycle (soit 50 000 bouteilles / an)
<u>Dimensions</u>	Longueur : 3 800mm Largeur : 1 680mm Hauteur maximale en remuage : 2 290mm
<u>Matériaux</u>	Châssis et cage en acier galvanisé à chaud
<u>Mécanisme</u>	Entraînement de l'inclinaison par vis sans fin et des rotations par couronnes d'orientation
<u>Alimentation</u>	Alimentation : 400V triphasé – 50Hz Rotation : 2 moteurs de 0,37kW Inclinaison : 1 moteur de 0,37kW

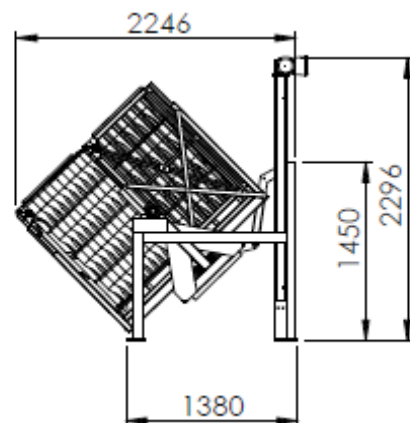
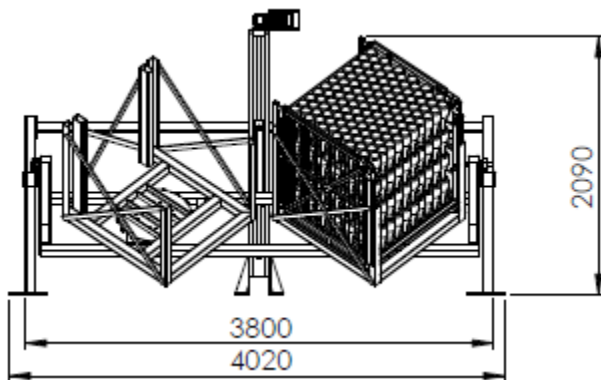
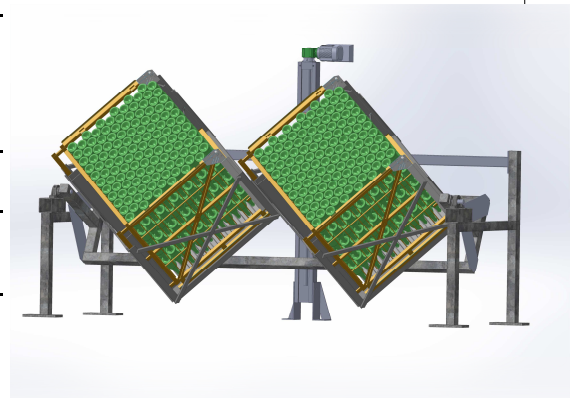

Champenoise de Maintenance et Prestation

3, Allée de la Côte des Blancs ZA Terres Rouges 51200 EPERNAY / France
Téléphone : +33 (0)3.26.58.43.63 Télécopie : + 33 (0)3.26.55.00.74
Site Web : www.c-m-p.fr Email : info@c-m-p.fr